

## Устройство выпускное УВ

Устройство выпускное УВ заменяет специальную распределительную разводку и состоит из трубопровода, насадка и кронштейнов для крепления устройства к стене. В устройстве выпускном применен насадок НГС-24 с площадью выпускных отверстий 452 мм<sup>2</sup> для модулей МПГ с Ду24 и насадок НГС-40 с площадью выпускных отверстий 1264 мм<sup>2</sup> для модулей МПГ с Ду40. Струя выходящего газа из насадка направлена вверх к потолку помещения. Конструкция устройства выпускного обеспечивает выпуск ГОС в пределах нормативного времени (до 10 сек. для хладонов, до 60 сек. для сжатых ГОС и двуокиси углерода).

Устройство выпускное используется при индивидуальном применении модулей МПГ. УВ является готовым для монтажа изделием и имеет ряд преимуществ в применении:

- не требуется испытаний на прочность и герметичность, так как является заводским изделием, а не изготавливается монтажной организацией на объекте;
- не требуется гидравлических расчетов, сертифицировано в составе модуля МПГ;
- эффективность распыла ГОС подтверждена заводскими испытаниями;
- сокращает время монтажных работ.

УВ можно применять для защиты помещений, в которых нет изолированных зон тушения (фальшпол, подвесной потолок) и препятствий (стеллажи, стойки с аппаратурой, перегородки, высотой от перекрытия менее 0,5 м) для свободного распространения струи огнетушащего газа. В больших помещениях, в которых для тушения требуется несколько модулей с УВ, желательно их расставлять равномерно по периметру.

УВ присоединяется непосредственно к выпускному штуцеру ЗПУ модуля с разрывным затвором. Соединение УВ с модулем с клапанным затвором (пуск от ЭМ или ПТ-2) осуществляется через угольник.

Типоразмер УВ следует выбирать с учетом диаметра условного прохода ЗПУ модуля (24 или 40 мм). Высота УВ должна выбираться с учетом высоты модуля, на который оно будет установлено. В защищаемом помещении насадок УВ должен располагаться, так, чтобы расстояние от насадка до потолка помещения не превышало 1,0 м. Необходимо следить, чтобы насадок был выше оборудования (шкафы, стойки, стеллажи и т.п.), установленного в защищаемом помещении. УВ не должно применяться в помещениях, в которых возможно многоярусное расположение насадков.

При монтаже устройства выпускного УВ необходимо соблюдать требования по обеспечению его надежного крепления.

Номенклатура устройств представлена в таблице 6. Общий вид устройств представлен на рисунке 18.

**Таблица 6. Номенклатура устройств выпускных**

Наименование устройства	Высота устройства (с насадком) Н, мм
УВ-24-170	1700
УВ-24-130	1300
УВ-24-100	1000
УВ-24-065	650
УВ-24-045	450
УВ-40-055	550
УВ-40-105	1050
УВ-40-130	1300

**Обозначение устройства выпускного при заказе:**

**УВ X-XXX**

1 2 3

где: 1 — наименование устройства;  
 2 — условный диаметр ЗПУ на модуле, мм;  
 3 — высота устройства, см.

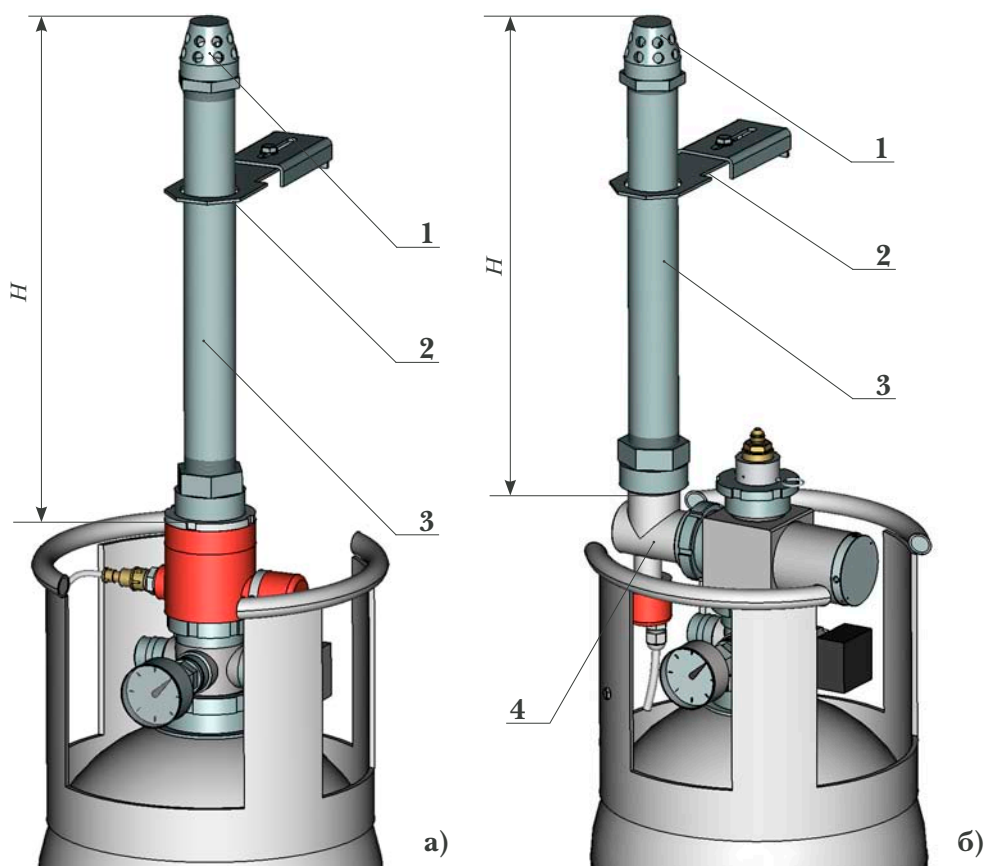

**Рис.18. Общий вид устройства выпускного УВ на модуле МПГ с разрывным затвором (рис. а) и с клапанным затвором (рис. б)**

1 — насадок; 2 — кронштейн; 3 — трубопровод; 4 — угольник (не входит в состав УВ)